

nikome

スロージューサー

取扱説明書 兼 保証書

NKM-SJ01

この度は、本製品をお買い上げいただき誠にありがとうございます。
本製品を正しくお使いいただくために本取扱説明書をよくお読みください。
また、お読みになられた後は大切に保管してください。
※本製品の仕様および外観は改良のため予告なく変更する場合があります。あらかじめご了承ください。
※画像・イラストはイメージです。

記載されている会社名・製品名・規格名などは各社の商標または登録商標です。



【製品仕様】

商品サイズ	約 110×98×358 (mm)
商品重量	約 1.4 (kg)
電圧	AC100V 50Hz/60Hz
電力	130W
材質	ABS
ジュースカップ容量	600ml
搾りかすカップ容量	450ml

【安全上の注意事項】

1. 本製品は家庭用として設計されています。
2. 業務用として使用した場合は、保証書の条件に記載されている通常の保証を受けることができません。
3. お子様に遊ばせたり使用させたりしないでください。

■重要事項

1. 電源が本製品に適していることを確認します。
2. この機器は家庭用として設計されています。屋外や本来の目的以外には使用しないでください。
3. マニュアルに記載されているとおりにお製品を使用してください。
4. 感電を防ぐため、本体、コードセット、プラグを水に浸さないでください。
5. これは玩具ではありませんので、お子様が使用しないでください。お子様の近くで使用する場合は、厳重な監視が必要です。
6. 使用していないとき、組み立てて分解をしているとき、および清掃の前には、必ずプラグを抜いてください。
7. 本製品の連続動作時間は 20 分以内です。
8. 機械の無負荷運転または過負荷運転は禁止されています。
9. 機械の運転中は可動部品に触れたり動かしたりしないでください。
10. 果物や野菜を機械の投入口に押し込む際に、指、スプーン、箸などを使用しないでください。
11. 動作中は本製品を開けしないでください。
12. 爆発物、加熱されたオープン、または高温の表面の近くに本製品を置かないでください。
13. 平らな場所で操作してください。
14. コードがテーブルの端などに垂れ下がらないようにしてください。
15. プラグを持って電源ソケットから抜いてください。
16. 製品構造の一部（特に安全装置と電源コード）が破損していることが判明した場合は、使用を中止してください。

⚠ 警告

感電の危険を避けるため、使用していないときや清掃する前には、ユニットを電源コンセントから抜いてください。電源コードが損傷している場合は、直ちに使用を中止してください。

【セット内容】

本体、ジュースカップ、搾りかすカップ、ブラシ、取扱説明書兼保証書

【各部名称】

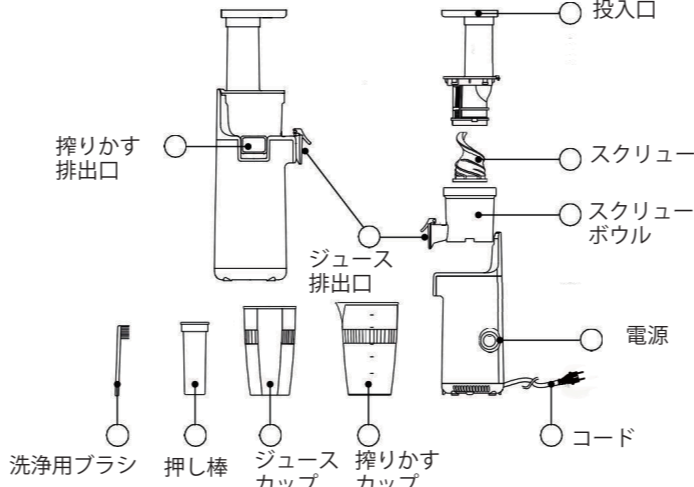

【初めて使用する際のご注意】

1. 梱包材、ビニール袋、ラベルをすべて取り除きます。
2. 電源が AC100V 50Hz/60Hz であることを確認します。
3. 電源のある本体以外を洗剤で洗浄、よくすすいで乾かします。

【ご注意】本体の電源を水に浸さないでください。

4. 組み立て方法に従って部品を組み立てます。
5. 電源コードを電源に接続します。

【組み立て方法】

※組み立てる前に、電源が接続されておらず、スイッチが「O」の設定になっていることを確認してください。

1. スクリューボウルを本体に置き、注ぎ口の位置を合わせます。(図 1)
2. スクリューをボウルの中央にしっかりと底まで押し込みます。(図 2)
- ※しっかりと押し込まれていないとカバーを閉じることができません。
3. 投入口をジュースボウルに合わせ、安全ロックがカチッと鳴るまで時計回りに回します。矢印カバーがボウルのロックマークと一致していることを確認してください。(図 3)
4. ジュースカップと搾りかすカップをそれぞれの注ぎ口の下に置きます。(図 4)

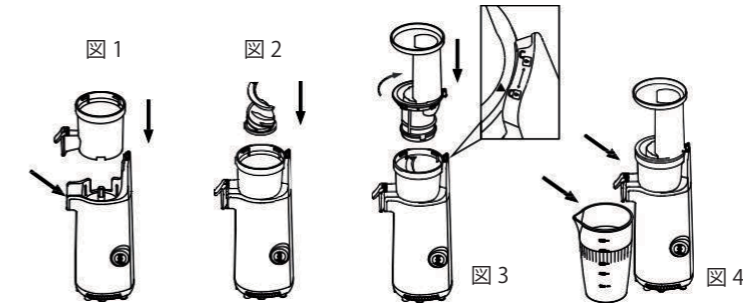

【使用方法】

1. 製品を電源に接続します。
2. すべての部品が正しい位置に組み立てられていることを確認します。
3. 本体がオフの「O」位置にあることを確認します。
4. ジュースカップと搾りかすカップが所定の位置にあることを確認します。
5. ジュース注ぎ口カバーが閉じていることを確認します。
6. 果物または野菜を準備し、最大 5cm x 2cm の細長い形、または 3cm x 3cm の立方体に切ります。
7. カットした材料を投入口に入れます。
8. スイッチを設定「I」に押し、ジュース抽出操作を開始します。
9. 押し棒のみで食品を押し下げます。
10. ボウルの中に食べ物が詰まった場合は、すぐに「R」リバース機能に切り替えてください。

【ご注意】※ジュースを 20 分以上連続して使用しないでください。

■ジュース注ぎ口カバーの開閉■

ジュースを絞る際、ジュースボウルにジュースがいっぱいになるまでドリブストップカバーを閉じておくことができます。(図 5)



●ドリブストップカバーの利点:

1. ジュースを絞った後のジュースの滴りを止めます。
2. ジュースをさまざまな果物や野菜と混ぜます。

●使用上のヒント:

1. スクリューの損傷を防ぐため、压榨前に硬い核や種子を取り除きます。
2. ミックスジュースを作る場合は、硬い果物から始めて、柔らかい果物を絞ってください。
3. 最後の材料を入れた後、ジュースを 30 秒間動作させてください。ジュースは、サトウキビなど、非常に硬い、または繊維質でデンプン質の果物や野菜のジュース作りには適していません。果物の中には、ジュースにするにはデンプン質が多すぎるものがあります。例としては、アボカド、バナナ、イチジク、マンゴー、パパイヤ、ドラゴンフルーツ、イチゴ、種なしブドウなどがあります。これらはステンレス製のふるいを詰まらせます。

【分解方法】

※ジュースが過熱すると、機械を保護するために自動的に電源が切れます。この場合、ジュースを「O」でオフにしてください。ジュースが冷めるまで 10 分待ってから、再度電源を入れてください。

使用後および清掃前にユニットを分解するには、ジュースを「O」の位置に直し、ジュースを電源から外してください。

次に、以下の手順に従ってください。

1. ジュースカップと搾りかすカップを取り外します。(図 6)
2. 投入口を取り外します。ロック解除マークと揃うまで反時計回りに回します。(図 7)

3. スクリューを上方に引っ張って取り外します。硬い場合は、軽く振りながら引っ張ります。(図 8)
4. スクリューボウルを垂直に持ち上げて取り外します。(図 9)

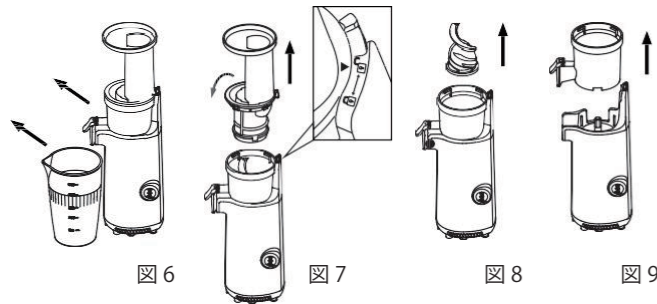

【清掃とメンテナンス】

【ご注意】

ジュース絞り部品は使用後すぐに毎回洗ってください。果肉がスクリーボウルとスクリーに付着し、分解、洗浄、ジュース絞りの性能に影響する恐れがあります。

1. 電源を切り、プラグを抜きます。
- 分解した部品(図 10)を水で洗います。メッシュに繊維が詰まっている場合は、付属のクリーニングブラシを使用してカスを取り除いてください。

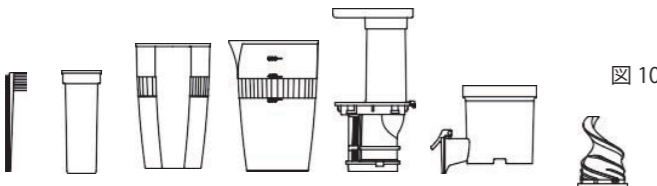

【ご注意】

- ・製品の清掃には、鉄製のワイヤーブラシ、研磨剤、または鋭利な工具を使用しないでください。
 - ・40℃以上のお湯は使用しないでください。
2. ジュース排出口に残留物が残っている場合は、下の図 11 に示すようにシリコンバルブを優しく押し出し、流水で洗浄してください。

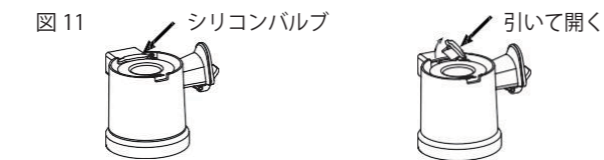

洗浄後はシリコンバルブを押し込んでしっかりと閉じてください。

4. スクリューボウルの中央にあるシリコンリングを洗浄するには、次の手順に従ってください。

- a. 扱いやすいようにスクリーボウルを逆さまにし、シリコンリングを親指で押し出して(図 12a)、水で洗います。
 - b. 洗浄後は、中央の穴に戻してください。小さなリップのある面が上を向くようにします(図 12b)。シリコンリングの溝がスクリーボウルにしっかりと収まっていることを確認します。
- 洗浄後はシリコンバルブを押し込んでしっかりと閉じてください。
4. シリコンリングの大きな平らな面が内側になり、小さなリップ付きの側面がスクリーボウルの外側になります。(図 12)

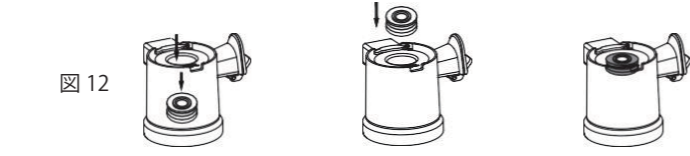

5. 本体を水に浸して洗浄しないでください。湿らせた布で拭いてください。
6. 洗浄後は部品をよく乾燥させ、乾燥した涼しい場所に保管してください。

【保管方法】

1. 保管する前に、クリーニング手順に従って製品を良好な状態に保ってください。
2. 電源コードセットを整理します。
3. 本製品を子供の手の届かない場所に保管してください。
4. 本体と付属品は乾燥した涼しい場所に保管してください。

【ご注意】保管する前に、本体と部品が乾燥していることを確認してください。

【役立つヒント】

- アイスキューブには使えません。
→氷が硬すぎるため、絞り部分が破損する可能性があります。
- 繊維の長い材料は、5 ~ 10 cm に細長く切ったり、または 3 x 3 cm の立方体にカットする必要があります。
- 硬い種や核があると、搾り口が傷つく場合があります。また、皮があると果肉の噴出が妨げられる場合があります。
- 付属品ではないものを押し棒として使用しないでください。
→ジュースが損傷し、けがをする恐れがあります。
- 1 回のジュース抽出サイクルは 20 分以内です。
→長時間作業するとモーターが損傷する可能性があります。
- 投入口、ジュースや果肉の注ぎ口にスプーンや箸を絶対に入れないでください。
→ジュースが損傷する可能性があります。

【トラブルシューティング】

トラブル	原因	対処法
ジュースが突然止まります。	ジュースに入れる材料が多すぎます。	すぐに「R」の位置に切り替えて、材料を上向きに戻します。それでもマシンが停止する場合は、使用前にマシンを清掃してください。
	硬い果物や野菜が細かく切られていません。	投入口に入れる前に薄くカット又は、小さな立方体にカットする必要があります。
ジュースの収量が少ない、またはジュースが流れ出ます。	ボウルとシリコンバルブが正しく取り付けられていません。	取り付け方法を参考にボウルにシリコンバルブを再度取り付けてください。
音が大きい。	部品を圧縮する際に押し出し音が発生します。	この音は果物や野菜が押し出されることによって発生するもので、正常な現象です。
スクリーボウルと投入口を開くことができません。	ボウルの中に果肉が多すぎます。	スイッチを「R」設定に押し、搾りかすを後方に排出します。
	中に硬い食べ物が詰まっています。	スイッチを「R」に押し、オフジェクトが後方に排出されます。
	搾りかすの塊が詰まっています。	詰まった搾りかすを柔らかくするために投入口に水を注ぎます。
容器・付属品が使用後に染色します。	染色部分は特定の果物/野菜の天然色によるものです。	これは自然な色であり、避けられません。

保証書と保証規定 《保証期間：購入日より 1 年間》

本保証書は、本書記載内容にて無償交換をおこなうことをお約束するものです。

1. 取扱説明書に従った正常な使用状態で故障した場合は、弊社またはご購入の販売店にお申し出ください。
2. 保証期間内に無償交換を受ける場合は、製品と本書および購入履歴がわかるレシート、領収書をご提示のうえ弊社またはご購入店にご依頼ください。

3. 保証期間内でも以下の場合は有償修理となります。
(1) 使用上の誤りおよび不当な修理や改造による故障および損傷。
(2) 火災・地震・水害・落雷、その他天災地変、公害や異常電圧による故障および損傷。

- (3) 一般使用以外(例えば業務用の長時間使用)に使用した場合の故障および損傷。
- (4) 本保証書および購入履歴の分かるレシート、領収書のご提示がない場合。

・本保証書は再発行いたしませんので大切に保管してください。

※本製品の保証および保証書は日本国内のみ有効です。

保証期間	購入日	年	月	日	より 1 年
お客様	お名前	様			
	ご住所	〒			
	TEL :	()			
販売店様					印

製品に関するお問合せ

株式会社ヴァーテックス <https://www.vertex-group.co.jp/>
〒950-0322 新潟市江南区両川 2 丁目 3927-15

■お問合せ窓口 0120-009-051

10:00 ~ 14:00, 15:00 ~ 18:00
(土・日・祝祭日および年末年始・夏季休業を除く)

MADE IN CHINA